

EDS

Elektrisch doseersysteem



DECA[®] Packed
to impact

EDS Elektrisch doseersysteem

EDS, het elektrische doseersysteem van DECA, is het resultaat van meer dan 35 jaar ervaring in het afvullen van de meest diverse producten. De machine combineert een hoge precisie & snelheid met éénvoudige bediening, configuratie en reiniging. Bovendien heeft u geen perslucht nodig: een 220 V-aansluiting volstaat. Zo wordt het energieverbruik van EDS tot een minimum beperkt.

Alle verpompbare producten - van vloeibaar over pasta's tot mengsels met vaste stukken - kunnen verwerkt worden. EDS doseert steeds met de hoogste nauwkeurigheid.

Dankzij de gebruiksvriendelijke interface heeft u bovendien toegang tot alle instellingen van de machine. U past de aanzuig- en doseersnelheid aan per product, maakt probleemloos nieuwe programma's aan én slaat die op.

Tijds winst gegarandeerd!



Verticale opstelling EDS

Foto: EDS-1000-V1



EENVOUDIG

- › Plug & Play 220 V
- › Geen perslucht nodig
- › Intuïtieve bediening via kleuren touchscreen (scherm in verschillende formaten beschikbaar)



MULTIFUNCTIONEEL

- › inzetbaar in verschillende sectoren: voeding, farmacie, cosmetica,...
- › aantal afvulkoppen en soort afvulkoppen afhankelijk van uw product en uw toepassing
- › receptsturing: de aanzuig- en doseersnelheid is per product aanpasbaar en wordt meteen bewaard in het menu. (Tot 20 programma's mogelijk)
- › koude en warme afvulling mogelijk



Horizontale opstelling EDS

Foto: EDS-2000-H1



HYGIËNISCH

- › eenvoudig demonteerbaar
- › onderhoudsvriendelijk
- › machine uit RVS voor optimale hygiëne
- › geïntegreerde, automatische reinigingscyclus



PRECIES

- › hoge doseernauwkeurigheid (vanaf 10 gram)
- › eindeloze doseermogelijkheden via servosturing

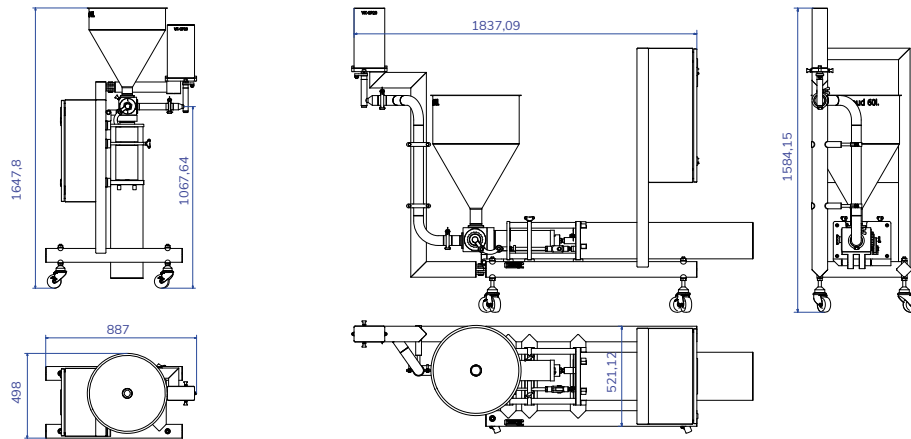

EDS samengevat

Producttrechter › Standaard: 40 liter

- Optioneel › trechter op maat
- › machine rechtstreeks gekoppeld aan kookketel
- › menger in trechter
- › dubbele mantel
- › niveausonde in verband met aansturing toevoerpomp

Vulkop › elektrisch aangedreven

- Optioneel › grootte en type afhankelijk van het product en de toepassing
- › GP 12, GP 20, GP 30, GP 40, GP 50
- › terugzuigfunctie

Touchscreen › full colour

- › menusturing voor instellen parameters
 - › aanzuig- en doseersnelheid
 - › doseervolume
 - › multidosering
 - › foutmeldingen

Bediening › manueel via vulpedaal/drukknop of automatisch via een extern startsignaal

- › ingebouwde synchronisatie met randapparatuur
- › automatische reinigingscyclus
- › multi cyclus : bv. Ook 5 liter vullen
- › uitduwsnelheid gesynchroniseerd met transportsnelheid verpakking
- › uitduwsnelheid gesynchroniseerd met verpakkingsvorm

Opties

- › meerdere vulkoppen mogelijk door middel van cascade-sturing
- › elektrisch aangedreven induksysteem voor de vulkop
- › integratie mogelijk van de aansturing van bv. Gating in de machine zelf
- › koppeling met checkweger voor een automatische aanpassing van het doseervolume

Follow us:   

Decatechic nv/sa

Industriezone Wolfstee

M sales@deca.be | www.deca.be

DECA[®] Packed
to impact